

■FX側溝(縦断用)

道路用側溝 FX側溝 (縦断用)

NETIS KT-010223-A

製品規格

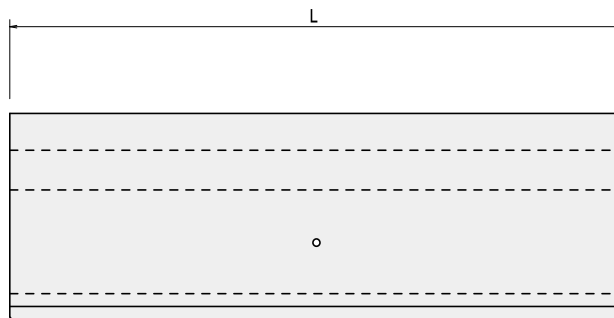
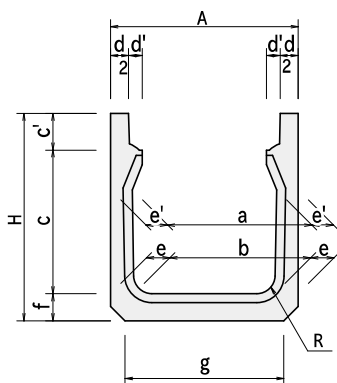

呼び名	寸 法 (mm)														参考質量 (kg)
	A	H	a	b	c	c'	d	d'	e	e'	f	g	R	L	
250×250	360	400	250	250	248	87	45	36	55	55	65	300	40	2000	300
300×300	420	455	300	300	298	87	50	36	60	60	70	360	50	2000	376
300×400	420	560	300	290	398	87	50	36	65	60	75	340	50	2000	447
300×500	420	665	300	280	498	87	50	36	70	60	80	340	50	2000	527
300×600	420	770	300	270	598	87	50	36	75	60	85	340	50	2000	601
400×400	520	575	400	390	398	102	50	36	65	60	75	440	50	2000	494
500×500	650	700	500	500	498	117	55	46	75	75	85	570	50	2000	709

施工用吊金具

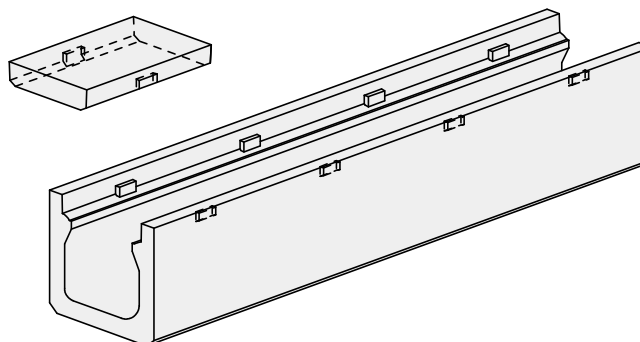

※溝幅 250 及び、300 サイズは蓋ズレ止め機能付です。
また、L1500 調整用も準備しております。

道路用側溝

暗渠・
函渠・
側溝

道路用製品

水路用製品

擁壁

河川・法面
保護製品

防火水槽
排水用製品

ブロック
平板

その他
取扱製品





コンクリート蓋

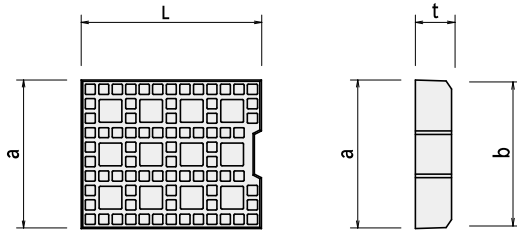

呼び名	寸法 (mm)				参考質量 (kg)
	a	b	t	L	
250	262	255	85	499	26
300	312	305	85	499	29
400	412	405	100	499	45
500	532	523	115	499	69

※溝幅 250 及び、300 用は蓋ズレ止め機能ならびに排水サイドスリット付きです。

レジン蓋

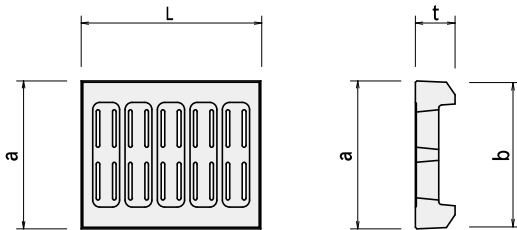

呼び名	寸法 (mm)				参考質量 (kg)
	a	b	t	L	
250	262	255	85	499	15
300	312	305	85	499	18
400	412	405	100	499	28
500	532	523	115	499	40

グレーチング

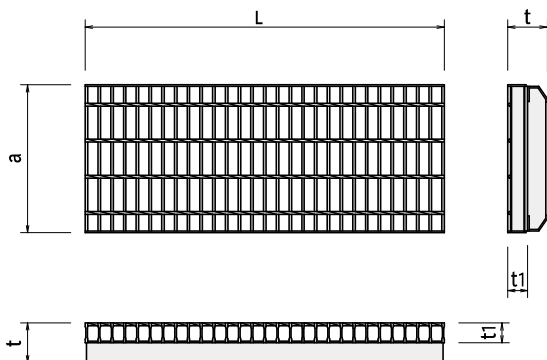

呼び名	寸法 (mm)				参考質量 (kg)
	a	t	t1	L	
250	260	85	44	995	19
300	310	85	44	995	24
400	410	100	55	995	39
500	530	115	75	995	59

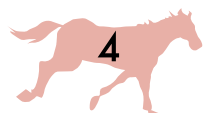

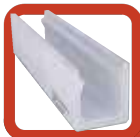

■FX側溝 (縦断用)

道路用側溝

暗渠・
函渠・
側溝

道路用製品

水路用製品

擁壁

河川・法面
保護製品

防火水槽
排水用製品

ブロック
平板

その他
取扱製品

集水桝 (縦断用)

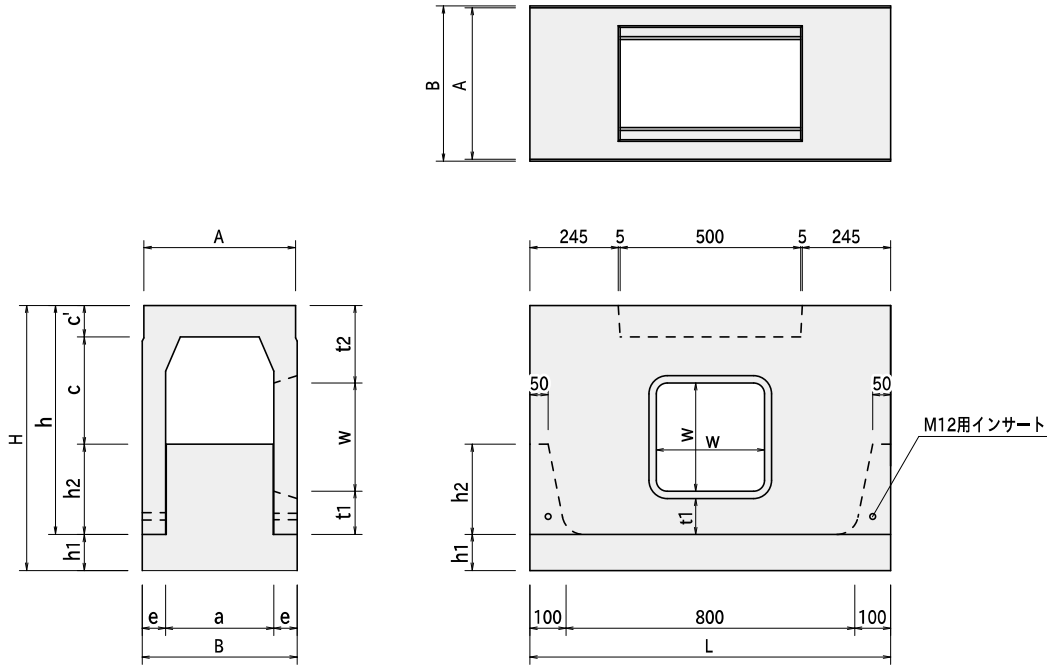

呼び名	寸 法 (mm)														参考質量 (kg)
	A	B	H	a	c	c'	e	h	h1	h2	t1	t2	w	L	
250×250	360	370	670	250	248	87	60	570	100	235	105	215	250	1000	297
300×300	420	430	735	300	275	110	65	635	100	250	120	215	300	1000	382
300×400	420	430	835	300	375	110	65	735	100	250	220	215	300	1000	413
300×500	420	430	935	300	475	110	65	835	100	250	320	215	300	1000	443

標準断面図

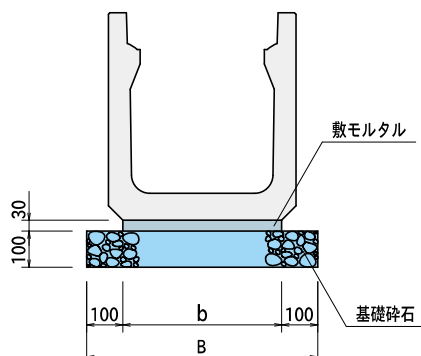

呼び名	b	B	(10m当り)	
			敷モルタル (m ³)	基礎材 (m ²)
250×250	300	500	0.090	5.000
300×300	360	560	0.108	5.600
300×400	340	540	0.102	5.400
300×500	340	540	0.102	5.400
300×600	340	540	0.102	5.400
400×400	440	640	0.132	6.400
500×500	570	770	0.171	7.700



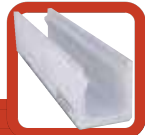

道路用側溝 FX側溝 (横断用)

製品規格

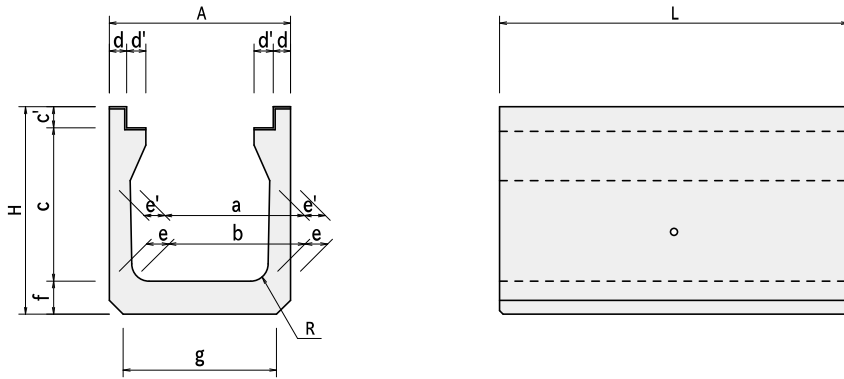

呼び名	寸法 (mm)													参考質量 (kg)	
	A	H	a	b	c	c'	d	d'	e	e'	f	g	R		L
250×250	360	420	250	250	287	50	45	55	55	55	85	300	40	1000	176
300×300	420	475	300	300	335	50	50	55	60	60	90	360	50	1000	218
300×400	420	575	300	290	435	50	50	55	65	60	90	340	50	1000	249
300×500	420	675	300	280	535	50	50	55	70	60	90	340	50	1000	284
300×600	420	775	300	270	635	50	50	55	75	60	90	340	50	1000	328
400×400	520	595	400	390	440	60	50	55	65	60	95	440	50	1000	282
500×500	650	715	500	500	550	65	55	55	75	75	100	570	50	1000	384

グレーチング

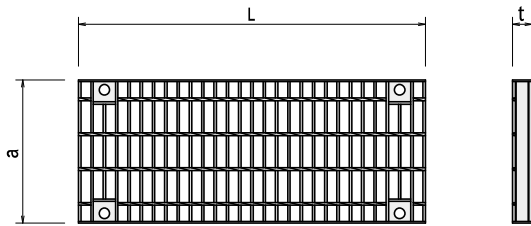

呼び名	寸法 (mm)			参考質量 (kg)
	a	t	L	
250	260	50	995	17
300	310	50	995	24
400	410	60	995	36
500	530	65	995	48

乗入れ用(暗渠型)

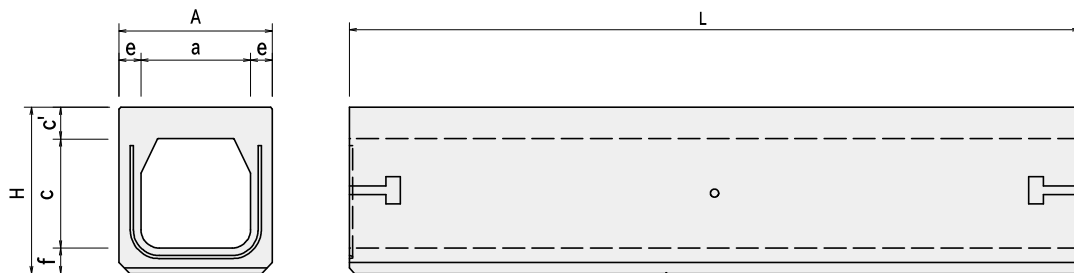

呼び名	寸法 (mm)								参考質量 (kg)
	A	H	a	c	c'	e	f	L	
250×250	360	400	250	250	85	55	65	2000	418
300×300	420	455	300	300	85	60	70	2000	514

道路用側溝

暗渠型側溝

道路用製品

水路用製品

擁壁

河川・法面
保護製品

防火水槽
排水用製品

ブロック
平板

その他
取扱製品

